

# MODULARE SCHRÄNKE "EGO" MIT TRANSPARENTER TÜR

## Serie EML



Das Edelstahl-Modular-Schranksystem EGO mit Transparenter tür, Serie EML, ist das Ergebnis von Innovation und Vielseitigkeit, die verschiedene Möglichkeiten der Zusammenstellung ermöglicht. Außerdem garantiert es Sicherheit in jeder Umgebung, in der Qualität, Hygiene und hohe Schutzart erforderlich sind.

## ZERTIFIZIERUNGEN

- Schutzklasse IP66-IP69K-IK10 von TÜV SUD gemäß EN 62208 zertifiziert.
- Schutzklasse TYP 1, 12, 4, 4X (Marke cULus) gemäß UL50, 508A, 746C und CSA 22.2 Nr. 14,94 (auf Anfrage).
- Bei Anwendung des Zubehörs KIT-ATEX- EML-2-22 und Verbundglas für den Einsatz in potentiell explosionsfähigen Atmosphären (Gruppe -II-, Kategorie -3-, Zone -2,22-) geeignet
- Qualifiziertes Schweißverfahren gemäß der Norm 15614-1:2012 WPQR (Welding Procedure Qualification Record).



## EIGENSCHAFTEN

- Gefertigt aus Edelstahl AISI 304L (Wnr 1.4307)
- Gitterrahmen Stärke=20/10 gebogen und gelocht in Abständen von DIN 25 mm, kann auf allen Seiten vollständig verkleidet werden.
- Ohne durchgehende Bohrungen - daher perfekte Dichtigkeit.
- Oberflächen Feinschliff SATINIERT, Scotch-Brite Medium .
- Reversible Vordertür mit einem robusten, stoßfesten, transparenten Sichtfenster aus LEXAN, das mit einer klebenden Dichtung und einem mechanischen Blockierungsprofil befestigt wird, um eine lange Betriebsdauer zu gewährleisten unter allen Anwendungsbedingungen.
- Reversible Tür mit mindestens 120° Öffnung 4 Innenscharnieren aus Edelstahl, ergonomischem Griff aus Polyamid mit Einsatz aus Edelstahl und Doppelbart, 4 Befestigungspunkten, Stäben aus Edelstahl.
- Verstärkungsrahmen auf der Türinnenseite aus einem Rohr aus verzinktem Kohlenstoffstahl und Lochung mit Abstand DIN 25 mm für die Befestigung des Zubehörs.
- Abnehmbare Hintere Rückwand befestigt mit planen Kreuzschlitz Senkkopfschrauben aus Edelstahl.
- Abnehmbare obere Abdeckung.
- Abnehmbarer dichter unterer Kabelflansch mit einem Schnellbefestigungssystem.
- Polyurethan-Dichtung an allen zu öffnenden und abnehmbaren Teilen.
- Schräge Anschlagprofile auf den Dichtungen um den Ablauf von Flüssigkeiten zu optimieren Verhinderung.
- Türen und Verkleidungen/Seitenteile etc. mit entgrateten Kanten für eine verletzungsfreie Sicherheit bei Montagen.
- Montageplatte aus verzinktem Blech ST = 20/10 mm FeZn. die in der Tiefe verstellbar bei erhöhter Verkabelungsoberfläche verschiebbar ist.
- Einsatzsystem auf Gleitschienen und Schnellbefestigungsvorrichtungen für die endgültige Position.
- Schrauben und externes Zubehör an der Dichtung ganz aus Edelstahl.
- Erdungsanschluss gemäß den heute gültigen Vorschriften.
- Hubsystem mit Transportösen.
- Ausführung mit 1 Tür für Breiten bis 1000 mm möglich.
- Ausführung mit 2 Türen mit Schließung in der Mitte mit mittlerer abnehmbarer Strebe für Breiten von 1200 mm und 1600 mm. In den Versionen mit 2 Türen erfolgt die Schließung in der Mitte an der mittleren Strebe, und die Scharniere befinden sich an den Seiten der Struktur, die Türen sind mit einem Verschlusssystem unabhängig ausgestattet.

## ZUSÄTZLICHE MÖGLICHKEITEN AUF ANFRAGE

- Bohrungen/Ausschnitte nach Zeichnung in der Tür, auf der Oberseite und den Seiten.
- Silikondichtungen für einen Temperaturbereich von - 50°C bis + 120°C.
- Sonderabmessungen.
- Bau aus AISI 316L oder anderen Spezialstählen.
- Allgemeines oder spezifisches Zubehör.



## 1 TÜR

### AUSSCHNITT BEREICH TRANSPARENTE VORDERTÜR UND INNENTÜR MAßE

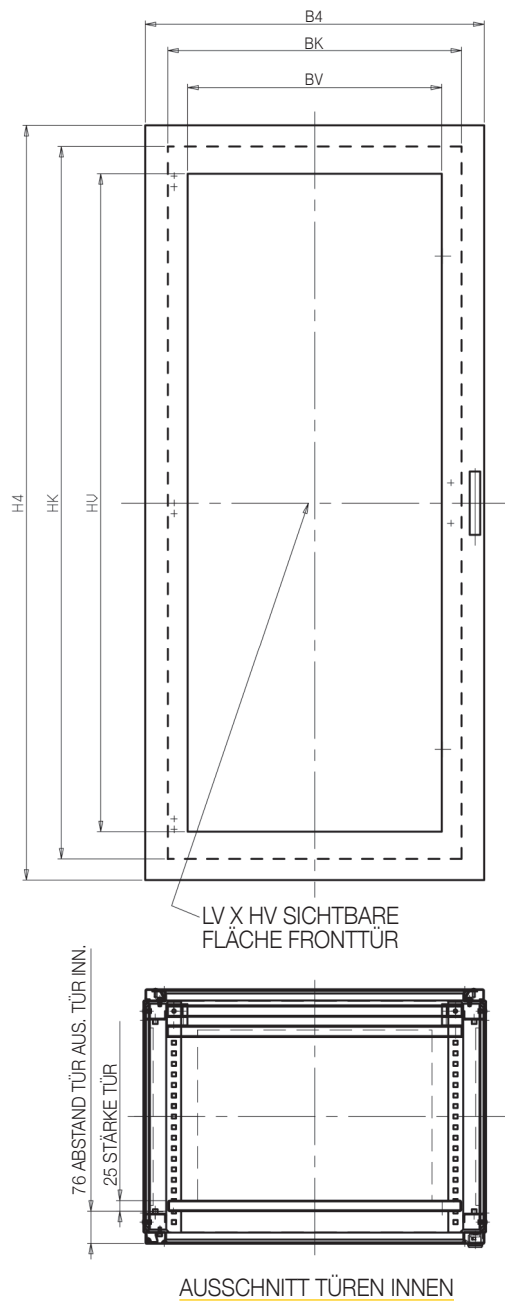

Art.-Nr	Nennmaß			Anz. Tür(en)	Außen Abmessungen		Transparente Tür Abmessungen		Abmessungen der Innentür		Abmessungen Öffnung Front		Abmessungen Monatgeplatte (enthalten)		Vordertür Abmessungen		Nutzfläche Seitenwand		Nutztiefe für die Seiten Einführung der Montageplatte	Nutztiefe für die Front Einführung der Montageplatte	Nutzfläche Bodenflansch	
	B	H	T		BM	HM	BV	HV	BK	HK	B1	H1	B2	H2	B4	H4	H5	T5	T7	T8	B9	T9
<b>EML6018050</b>	600	1800	500	1	605	1827	400	1560	495	1690	504	1700	500	1700	602	1790	1685	325	305	435	355	310
<b>EML6020060</b>	600	2000	600	1	605	2027	400	1760	495	1890	504	1900	500	1900	602	1990	1885	425	405	535	355	410
<b>EML8018050</b>	800	1800	500	1	805	1827	600	1560	695	1690	704	1700	700	1700	802	1790	1685	325	305	435	555	310
<b>EML8018060</b>	800	1800	600	1	805	1827	600	1560	695	1690	704	1700	700	1700	802	1790	1685	425	405	535	555	410

# Serie "EML"

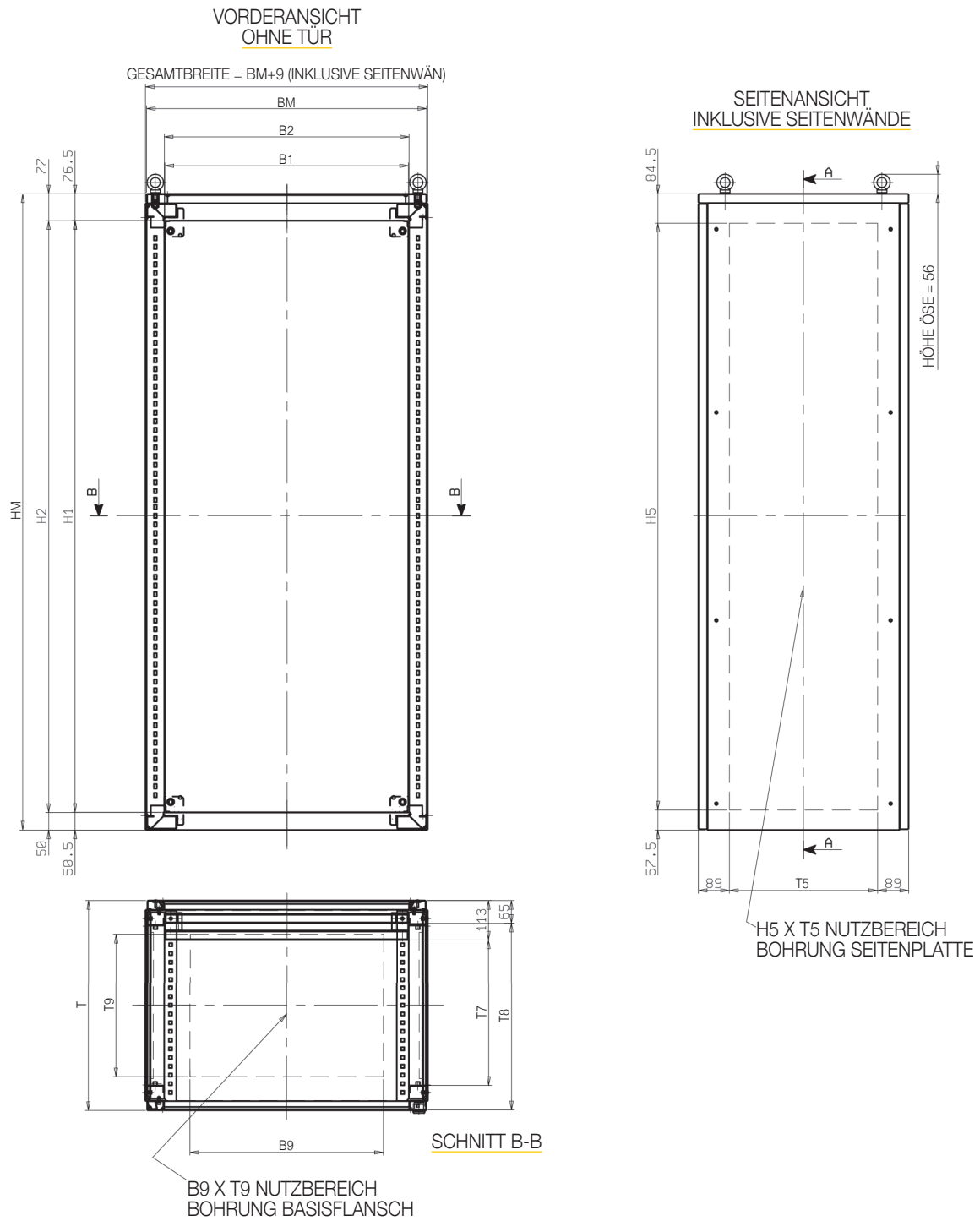

Art.- Nr	Nennmaß			Anz. Tür(en)	Außen Abmessungen		Transparente Tür Abmessungen		Abmessungen der Innentür		Abmessungen Öffnung Front		Abmessungen Monatgeplatte (enthalten)		Vordertür Abmessungen		Nutzfläche Seitenwand		Nutztiefe für die Seiten Einführung der Montageplatte	Nutztiefe für die Front Einführung der Montageplatte	Nutzfläche Bodenflansch	
	B	H	T		BM	HM	BV	HV	BK	HK	B1	H1	B2	H2	B4	H4	H5	T5	T7	T8	B9	T9
EML8018080	800	1800	800	1	805	1827	600	1560	695	1690	704	1700	700	1700	802	1790	1685	625	605	735	555	610
EML8020050	800	2000	500	1	805	2027	600	1760	695	1890	704	1900	700	1900	802	1990	1885	325	305	435	555	310
EML8020060	800	2000	600	1	805	2027	600	1760	695	1890	704	1900	700	1900	802	1990	1885	425	405	535	555	410
EML8020080	800	2000	800	1	805	2027	600	1760	695	1890	704	1900	700	1900	802	1990	1885	625	605	735	555	610

## 2 TÜREN

AUSSCHNITT BEREICH TRANSPARENTE VORDERTÜREN  
UND INNENTÜR MÄßE

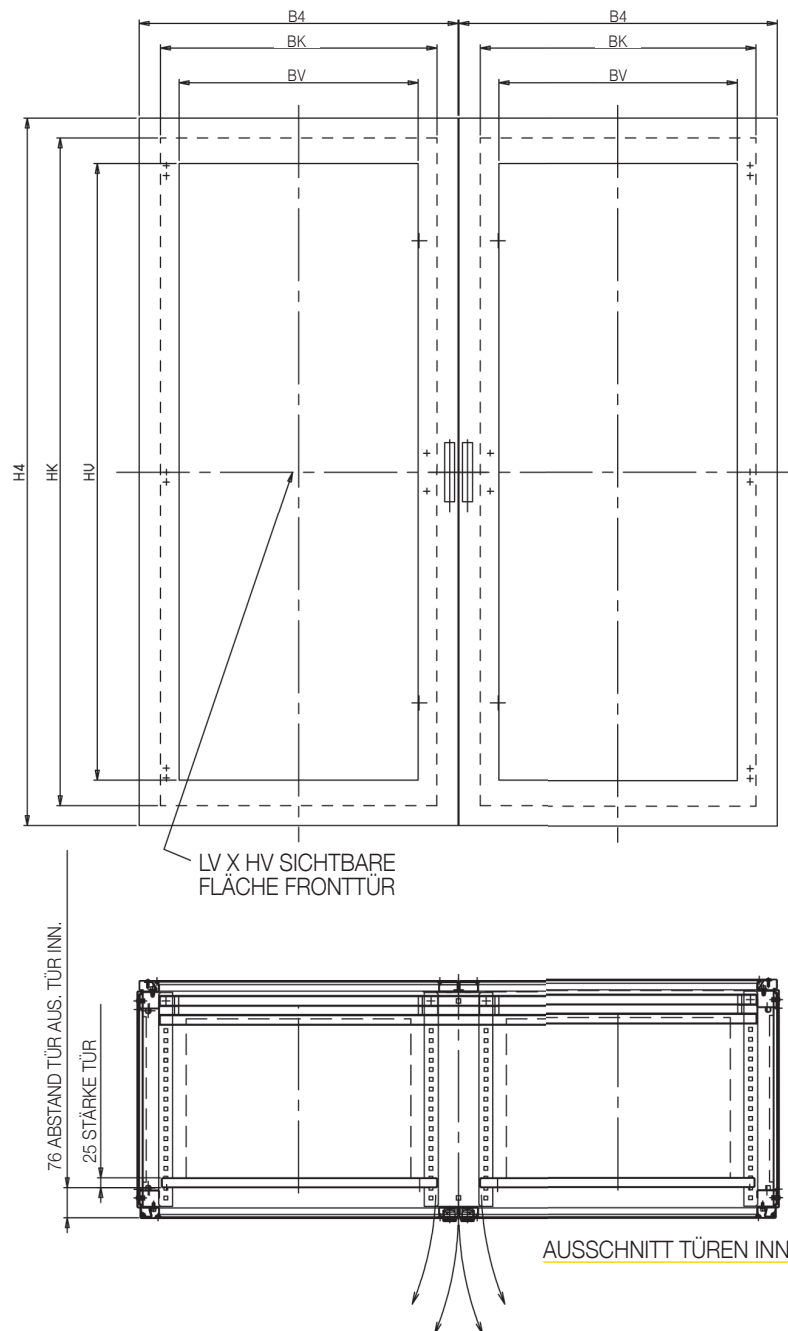

Art.- Nr	Nenn maß			Anz. Tür(en)	Außen Abmessungen		Transparente Tür Abmessungen		Abmessungen der Innentür		Abmessungen Öffnung Front		Abmessungen Monatgeplatte (enthalten)		Vordertür Abmessungen		Nutzfläche Seitenwand		Nutztiefe für die Seiten Einführung der Montageplatte		Nutztiefe für die Front Einführung der Montageplatte		Nutzfläche Bodenflansch	
	B	H	T		BM	HM	BV	HV	BK	HK	B1	H1	B2	H2	B4	H4	H5	T5	T7	T8	B9	T9		
EML12020050	1200	2000	500	2CM**	1210	2027	400	1760	495	1890	1109	1900	1105	1900	602	1990	1885	325	305	435	365	310		
EML12020060	1200	2000	600	2CM**	1210	2027	400	1760	495	1890	1109	1900	1105	1900	602	1990	1885	425	405	535	365	410		
EML16018050	1600	1800	500	2CM**	1610	1827	600	1560	695	1690	1509	1700	1505	1700	802	1790	1685	325	305	435	565	310		
EML16018060	1600	1800	600	2CM**	1610	1827	600	1560	695	1690	1509	1700	1505	1700	1505	1790	1685	425	405	535	565	410		
EML16018080	1600	1800	800	2CM**	1610	1827	600	1560	695	1690	1509	1700	1505	1700	1505	1790	1685	625	605	735	565	610		
EML16020050	1600	2000	500	2CM**	1610	2027	600	1760	695	1890	1509	1900	1505	1900	1505	1990	1885	325	305	435	565	310		
EML16020060	1600	2000	600	2CM**	1610	2027	600	1760	695	1890	1509	1900	1505	1900	1505	1990	1885	425	405	535	565	410		
EML16020080	1600	2000	800	2CM**	1610	2027	600	1760	695	1890	1509	1900	1505	1900	802	1990	1885	625	605	735	565	610		

\*2 CM = 2 unabhängige Türen mit abnehmbarer Mittelstrebe (IP66-IP69K-IK10)

# Serie "EML"

VORDERANSICHT OHNE TÜR

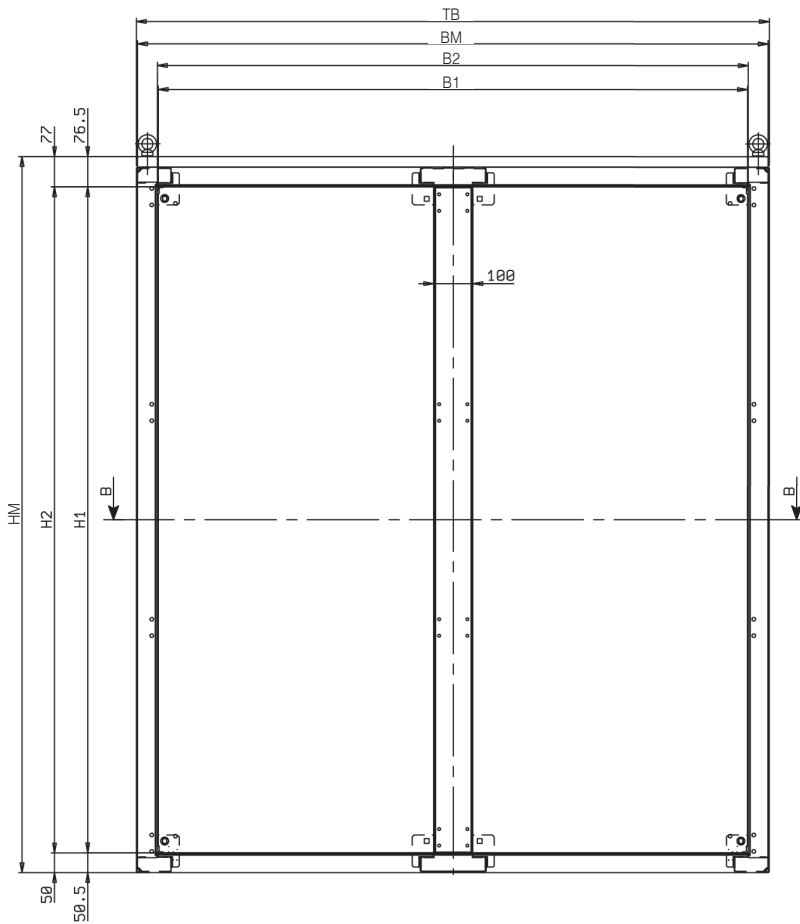

SEITENANSICHT INKLUSIVE SEITENWÄNDE

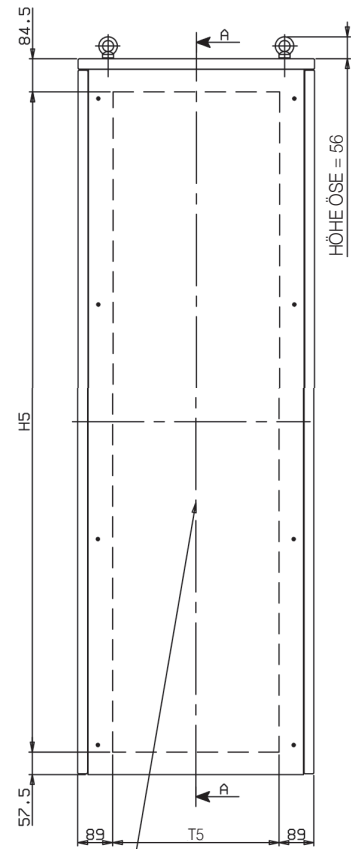

SCHNITT B-B

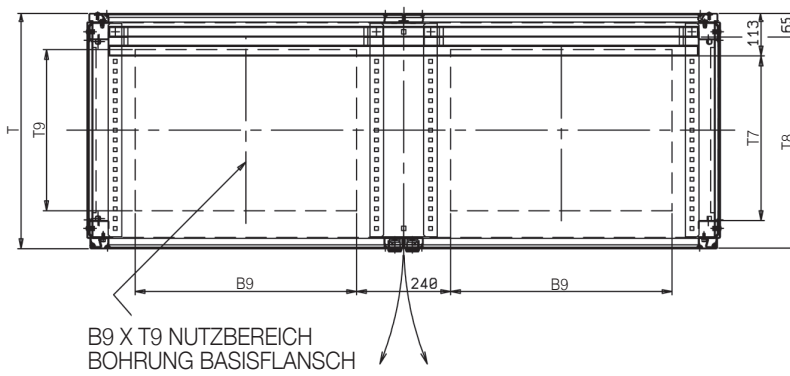

H5 X T5 NUTBEREICH  
BOHRUNG SEITENPLATTE

B9 X T9 NUTBEREICH  
BOHRUNG BASISFLANSCH